

RCENTRALA

5th floor, 37 Esplanade, St Helier, Jersey JE1 2TR
The Channel Islands

EUROPA

5, rue Henri Tudor, L-5366 Munsbach, Luxembourg
Tel: +352 263 507 73 15 EFax: +1 781 658 2511

POLSKA

BIBUS MENOS Sp. z o.o.
ul. Spadochroniarzy 18, 80-298 Gdańsk, Polska
Tel: +48 58 660 95 70 Fax: +48 661 71 32

WŁOCHY

via Emilia Ovest, 56 (int.7-8)
42048 Rubiera, Italy
Tel: +39 0522 626307 Fax: +39 0522 260216

WIELKA BRYTANIA

Preese Hall Farm, Weeton, PR4 3HT
Tel: +44 1253836571 EFax: +1 781 658 2511

BLISKI WSCHÓD

Girne Mahallesi, İrmak Sokak, Küçükaly İş Merkezi A Blok No: 30
34852 Maltepe, İstanbul
Tel: +90 216 35 25 750 Fax: +90 216 35 25 750

AFRYKA

9 Midley road Jet Park, Boksburg Gauteng 1460, South Africa
TEL: +27 (0) 11 918-9501 EFax: +1 781 658 2511

INDIE

1st Floor, Room No. 205, World Trade Tower, Barakhamba Lane,
Connaught Place, New Delhi - 110001
Tel: +91 11 43551064 Cell: +91 9810504587

AZJA

No. 553, Zhongshan Road, Qingshui, Taichung, Taiwan, 43643
Tel: +886 4 2622 3030 Fax: +886 4 2623 3300

CHINY

Room C208 - C210, Zhong Jiang Logistics Park,
Xia Zhuang Town, Cheng Yang District, Qingdao,
Shandong Province, China 266107
Tel: 86-532-6688 8198 · 6688 8199 Fax: +86 532 66888193

KOREA

#484-5, Hun Chang bldg 7F, Myeong Jang 1 Dong, Dong Rae Gu,
Busan, Korea.
Tel: +82-51-526-7504 Fax: +82-51-527-7504 Cell: +82-010-3877-4349

AMERYKA POŁUDNIOWA

P.O. Box #2107-#2050 San Pedro, Costa Rica
Tel: +506 2253 8405 EFax: +1 781 658 2511

AMERYKA PÓLNOCNA

P.O. Box #782 300 Pond Street Randolph, MA 02368 U.S.A.
Tel: +1 781 607 2607 EFax: +1 781 658 2511



globalwater solutions ltd.

Zbiorniki Ciśnieniowe



E-mail: info@globalwatersolutions.com www.globalwatersolutions.com

EXCELLENCE
THROUGH
QUALITY



EXCELLENCE
THROUGH
QUALITY

Spis treści

- 01 Wstęp
- 03 Zastosowania produktu
- 04 Rozwiązania energooszczędne

ZBIORNIKI WODY PITNEJ

- 05 PressureWave™
- 07 HydroGuard™
- 09 All-Weather™
- 11 M-Inox™
- 13 Max™ & UltraMax™
- 15 Challenger™
- 17 C2-Lite CAD™
- 19 FlowThru™
- 21 SuperFlow™
- 23 ThermoWave™

ZBIORNIKI WODY NIEZDATNEJ DO PICIA

- 25 HeatWave™
- 27 SolarWave™

INNE PRODUKTY/AKCESORIA

- 29 PumpWave™
- 30 Wyposażenie dodatkowe

FIRMA GLOBAL WATER SOLUTIONS LTD. OFERUJE KOMPLEKSOWY I SZEROKI ZAKRES ZBIORNIKÓW CIŚNIENIOWYCH

do zastosowań takich jak: ogrzewanie, podnoszenie ciśnienia, tłumienie uderzeń hydraulicznych, odwrócona osmoza, studnie wody



● Magazyny ● Biura GWS ● Zakłady produkcyjne GWS ● Produkcja na zlecenie

Produkty GLOBAL WATER SOLUTIONS LTD. są dostępne w 100 państwach na całym świecie na obszarach takich jak Środkowa i Południowa Ameryka, Europa, Bliski Wschód, Afryka, Australia, Nowa Zelandia i Azja. GWS należy do Swan Group.

GLOBAL WATER SOLUTIONS LTD.

unikalna oferta produktów zawiera zarówno opatentowane zbiorniki membranowe CAD-2, jak również linię zbiorników jednomembranowych z opatentowanym podłączeniem wody, a także serię z wymienną membraną warstwową. Takie połączenie zapewnia klientom GLOBAL WATER SOLUTIONS LTD elastyczność w wyborze produktów do konkretnych zastosowań. Wszystkie produkty przechodzą szereg testów mających na celu zapewnienie doskonałej jakości. Co więcej, naszym klientom oferujemy kompleksową gwarancję.



GLOBAL WATER SOLUTIONS LTD. jest także liderem w dziedzinie międzynarodowych uregulowań prawnych z zatwierdzeniami WRAS, NSF, PED, ACS oraz innych aprobat obowiązujących w danych krajach.



Zastosowania produktu

W naszym szerokim asortymencie znajduje się pełna linia zbiorników ciśnieniowych do różnych zastosowań. Zbiorniki ciśnieniowe o rozmiarach od 0,16 do 10 000 litrów o ciśnieniu znamionowym 10, 16 oraz 25 bar pozwalają na dokładne dopasowanie zbiornika do wymagań aplikacji.

- **Serie PressureWave™, Challenger™, SuperFlow™ i C2Lite™, FlowThru™**

Systemy podnoszenia ciśnienia, systemy studni, deszczownie, HVAC, ekspansja cieplna, systemy nawadniania, tłumienie uderzenia hydraulicznego.

- **Seria HeatWave™**

Ekspansja spowodowana podgrzewaniem wody, systemy kotłowni.

- **Seria SolarWave™**

Kompensacja rozszerzalności cieplnej medium roboczego.

- **Seria ThermoWave™**

Zastosowania dotyczące podgrzewania wody pitnej.

- **Seria Ultra(Max)™**

Zastosowanie o wysokim ciśnieniu (16 i 25 bar).

- **Seria M-Inox™**

Zbiorniki ze stali nierdzewnej idealnie dopasowane do szczególnych wymagań i środowisk.

- **Seria HydroGuard™**

Absorbpcja uderzenia hydraulicznego, zastosowanie hydrauliczne.

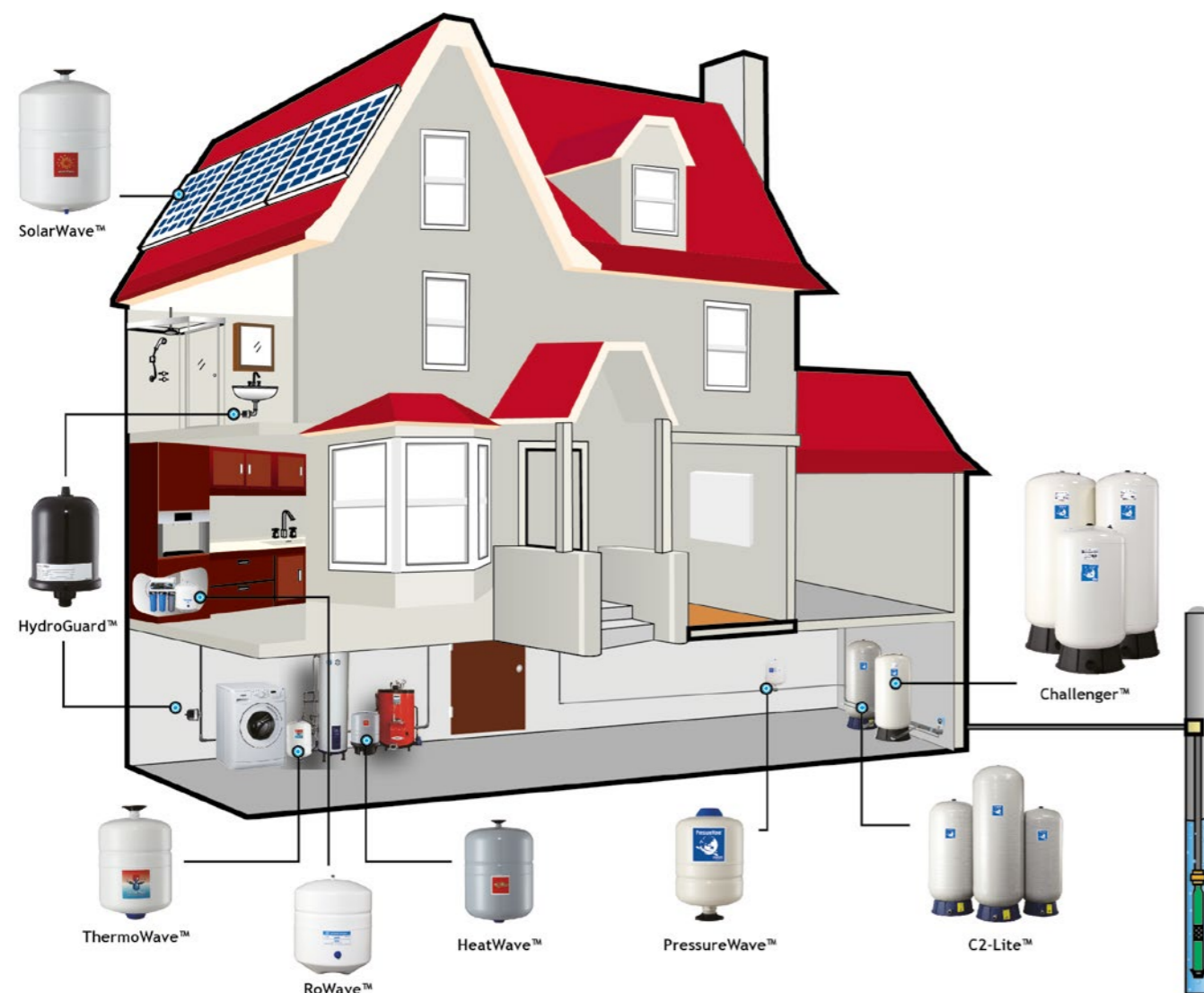

Rozwiązania energooszczędne

Powiększ zbiornik ciśnieniowy, aby uzyskać następujące korzyści:

- Znacznie zmniejsza się pobór prądu poprzez redukcję potrzeby częstego załączania pompy na bardzo krótki czas, np. w przypadku chłodziw wyparnych, słupek w toaletach, przecieków, nawadniania kropelkowego itp.
- Wydłuża żywotność pompy poprzez skrajne zmniejszenie zużycia ruchomych części
- Chroni przed uszkodzeniem korpusu pomp spowodowanym rozszerzalnością cieplną
- Redukuje hałas powstający przy niepotrzebnym uruchomieniu pompy
- Zapobiega spalaniu się silnika z powodu częstych załączeń
- Eliminuje uszkodzenia korpusu pompy spowodowane uderzeniem hydraulicznym



Minimalizujemy negatywny wpływ na środowisko.



To wszystko ze zbiornikiem, który...

- ... NIE wymaga konserwacji (nie wymaga regularnej kontroli ładunku powietrza) oraz
- ... ma najdłuższą gwarancję niezawodności.

SERIA PressureWave™



WŁAŚCIWOŚCI

- Konstrukcja z pojedynczą przeponą
- Norma NSF 61, CE/PED, WRAS, ACS, ISO-9001. Aprobata GOST
- Opatentowane przyłącze wodne wykonane ze stali nierdzewnej
- Wykładzina rodzima z polipropylenu
- Obszerne badania
- Powłoka zewnętrzna wykonana z poliuretanowego lakieru dwuskładnikowego natryskiwanego na podkład epoksydowy
- Szczelna pokrywa zaworu powietrznego uszczelniona pierścieniem uszczelniającym typu o-ring •
- Konstrukcja nie wymagająca konserwacji

Zbiorniki Hydroforowe PressureWave™ doskonale nadają się do wielu zastosowań, w tym do układów wspomagających, podlegających rozszerzalności cieplnej, układów nawadniania oraz do tłumienia uderzeń hydraulicznych.

Seria PressureWave™ skonstruowana jest z wykładziny rodzimej z polipropylenu połączonej z przeponą butylową wykonaną z gumy butylowej wysokiej klasy, posiadającej aprobatę FDA. Jest ona utrzymywana na ściankach zbiornika za pomocą stalowego pierścienia zaciskowego. Mosiężny zawór powietrza uszczelniony gwintowaną pokrywą z pierścieniem uszczelniającym typu o-ring, zapobiega stratom powietrza. Woda przechodzi do zbiornika przez opatentowane przyłącze wykonane ze stali nierdzewnej. W celu wydłużenia okresu trwałości, przepona i wykładzina posiadają wzmocnienia w miejscach szczególnie podlegających zużyciu. W celu ochrony przed ewentualnym przebicciem przepony w skrajnych warunkach, wszystkie części wewnętrzne, włącznie z zaworem powietrza, są zaokrąglone. Przyłącze wody zapewnia wyjątkowe podwójne uszczelnienie woda/powietrze, sprawiające że naczynie ciśnieniowe nie ma wycieków i nie wymaga żadnej konserwacji.

Na zewnątrz, wykańczająca dwuskładnikowa poliuretanowa powłoka lakierowa w kolorze migdałowym, nakładana na podkład epoksydowy, zapewnia ochronę przed promieniami ultrafioletowymi (UV) i mgłą solną przez setki godzin.

Zbiorniki PressureWave™ przechodzą kilkietapowe badanie jakościowe na linii produkcyjnej, w celu zapewnienia konstrukcyjnej integralności każdego z nich.

Inwestycja w zbiorniki PressureWave™ jest warta ich ceny ponieważ są to najlepsze jakościowo zbiorniki dostępne dziś na rynku.

DANE TECHNICZNE

Modele Seria PressureWave™

BSP	NPT	Objętość nominalna		Wysyłka (karton) Objętość		Wysyłka (karton) Waga		Wymiary					
		liter	gal	m ³	ft ³	kg	lbs	A		B		C	
		cm	inches	cm	inches	cm	inches	cm	inches	cm	inches	cm	inches
Modele liniowe													
PWB-2LX*	PWN-2LX*	2	0.5	0.06	2.12	13.60	29.98	20.90	8.23	12.60	4.96		
PWB-4LX	PWN-4LX	4	1.1	0.01	0.35	1.74	3.84	26.10	10.28	16.20	6.38		
PWB-8LX	PWN-8LX	8	2.1	0.014	0.49	2.47	5.45	31.56	12.32	20.20	7.95		
PWB-12LX	PWN-12LX	12	3.2	0.023	0.81	3.21	7.08	36.70	14.45	23.00	9.06		
PWB-18LX	PWN-18LX	18	4.8	0.03	1.06	4.07	8.97	36.70	14.45	27.90	10.98		
PWB-24LX	PWN-24LX	24	6.3	0.042	1.48	5.52	12.17	44.70	17.60	29.00	11.42		
PWB-35LX	PWN-35LX	35	9.3	0.056	1.98	7.28	16.05	48.10	18.90	31.80	12.52		
Modele poziome													
PWB-8LH	PWN-8LH	8	2.1	0.013	0.46	2.46	5.42	31.30	12.32	23.20	9.13	11.60	4.57
PWB-12LH	PWN-12LH	12	3.2	0.024	0.85	3.56	7.84	36.70	14.45	26.00	10.24	13.25	5.12
PWB-20LH	PWN-20LH	20	5.3	0.04	1.41	4.99	11.00	44.70	17.60	29.20	11.57	14.50	5.79
PWB-24LH	PWN-24LH	24	6.3	0.047	1.65	6.00	13.23	44.70	17.60	32.10	12.64	16.10	6.34
PWB-35LH	PWN-35LH	35	9.3	0.061	2.15	7.80	17.20	48.10	18.94	35.30	13.90	17.90	7.05
PWB-60LH	PWN-60LH	60	15.9	0.09	3.18	11.51	25.37	53.00	20.87	42.40	16.69	21.50	8.46
PWB-80LH	PWN-80LH	80	21.1	0.13	4.59	16.22	35.76	72.60	28.58	42.40	16.69	21.50	8.46
PWB-100LH	PWN-100LH	100	26.4	0.16	5.65	19.84	43.74	72.00	28.35	47.50	18.70	24.50	9.65
Modele pionowe z podstawą													
PWB-35LV	PWN-35LV	35	9.3	0.063	2.22	7.70	16.98	55.50	21.85	31.80	12.52	12.00	4.72
PWB-60LV	PWN-60LV	60	15.9	0.098	3.46	11.28	24.87	62.00	24.41	38.90	15.31	12.70	5.00
PWB-80LV	PWN-80LV	80	21.1	0.13	4.59	16.24	35.80	81.50	32.09	38.90	15.31	12.70	5.00
PWB-100LV	PWN-100LV	100	26.4	0.16	5.65	19.72	43.47	80.40	31.65	43.00	16.93	12.90	5.08
PWB-130LV	PWN-130LV	130	34.3	0.21	7.42	26.65	58.75	107.40	42.28	43.00	16.93	12.90	5.08
PWB-150LV	PWN-150LV	150	40.0	0.28	9.89	34.63	76.30	93.80	36.38	53.00	20.87	13.85	5.45

Standardowe przyłącze: 1 cal
 Wszystkie przyłącza wykonane są ze stali nierdzewnej, o ile nie podano inaczej.
 Ciśnienie wstępne zbiornika: 1.9 bar / 28 psi
 Maksymalne ciśnienie pracy: 10 bar / 150 psi Maksymalna temperatura pracy: 90°C / 194°F
 Zbiorniki dostępne w wersji 16 bar jako seria Max™ i 25 bar jako seria UltraMax™
 Dostępne w mniejszej wersji jako seria HydroGuard™
 * PWB-2LX and PWN-2LX: 12 sztuk w pudetku

Uwaga: Mogą wystąpić drobne zmiany wymiarów

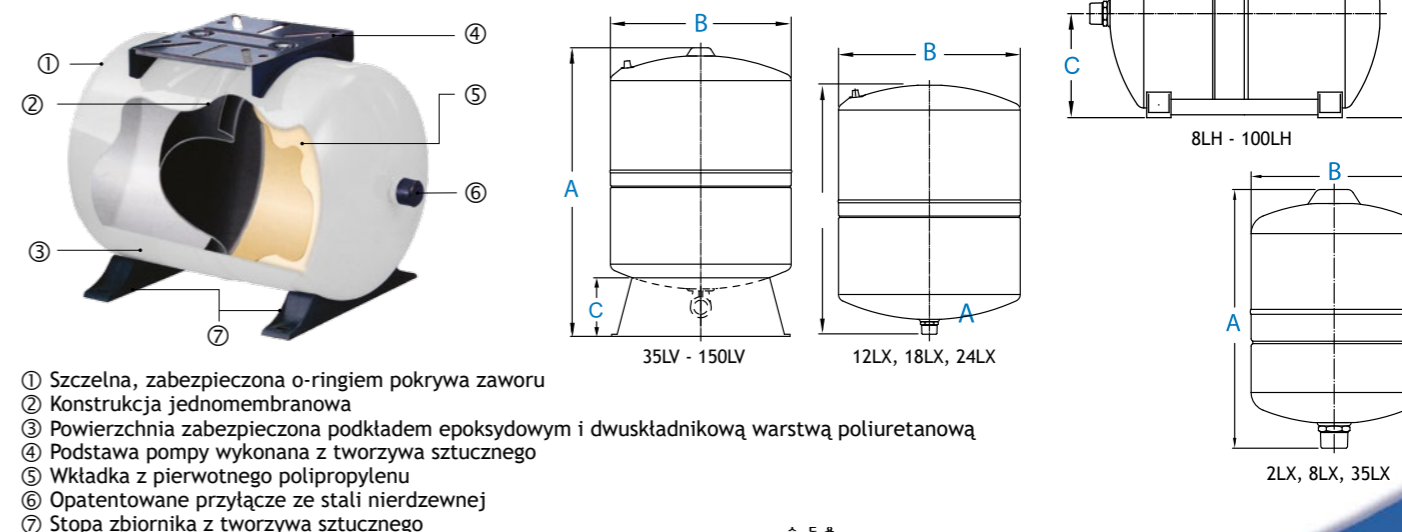

- ① Szczelna, zabezpieczona o-ringiem pokrywa zaworu
- ② Konstrukcja jednomembranowa
- ③ Powierzchnia zabezpieczona podkładem epoksydowym i dwuskładnikową warstwą poliuretanową
- ④ Podstawa pompy wykonana z tworzywa sztucznego
- ⑤ Wkładka z pierwotnego polipropylenu
- ⑥ Opatentowane przyłącze ze stali nierdzewnej
- ⑦ Stopa zbiornika z tworzywa sztucznego



SERIA HydroGuard™



WŁAŚCIWOŚCI

- Wersja z pojedynczą membraną
- Opatentowane przyłącze wody ze stali nierdzewnej lub Norylu
- Pokrycie PW®
- Szczelna nakrętka zaworu powietrza uszczelniona o-ringiem.
- Kompleksowe badania
- Nie wymaga konserwacji

Tłumiki przeciwwstrząsowe HydroGuard™ są specjalnie zaprojektowane do użytku w zastosowaniach mających na celu absorbowanie uderzenia hydraulicznego.

Tłumiki przeciwwstrząsowe HydroGuard™ zostały skonstruowane w celu redukcji lub całkowitego usunięcia wstrząsu hydraulicznego, znanego również jako uderzenie hydrauliczne. Robią to poprzez absorbowanie skoków ciśnienia wody lub innych cieczy, które zatrzymają się nagle lub są zmuszone do przepływu w przeciwnym kierunku przez szybko zamykające się zawory. Tłumiki przeciwwstrząsowe HydroGuard™ najlepiej stosować w punkcie wstrząsu. Powinny być zainstalowane jak najbliżej zaworu lub rurociągu, w którym powstaje wstrząs.

Tłumiki przeciwwstrząsowe HydroGuard™ zaprojektowane zostały przy użyciu najnowszej technologii membranowej. Butylowa membrana wysokiej jakości jest zamykana wewnątrz naczynia i tworzy barierę między płynem, a komorą powietrza. Komora powietrza działa jak poduszka, która ulega kompresji, kiedy ciśnienie układu nagle zwiększa się wskutek uderzenia hydraulicznego. Jakość tłumików przeciwwstrząsowych HydroGuard™ badana jest na kilku etapach wzdłuż linii produkcyjnej, aby zapewnić integralność strukturalną każdego zbiornika.

Tłumiki przeciwwstrząsowe HydroGuard™ reprezentują najlepszą wartość w odniesieniu do inwestycji i są najlepszymi tłumikami przeciwwstrząsowymi dostępnymi na rynku.

DANE TECHNICZNE

Modele Seria HydroGuard™

NPT	BSP	Połączenie	Objętość nominalna		Wysyłka (karton) Objętość		Sztuk w opakowaniu	Wysyłka (karton) Waga		Wymiary			
			litr	gal	m ³	ft ³		kg	funty	A		B	
										cm	cale	cm	cale
HGNSA-0.16LX	HGNSA-0.16LX	1/2" SS	0.16	0.04	0.05	1.67	24	8.32	18.34	11.30	4.45	8.50	3.40
HGBSC-0.3LX	HGBSC-0.3LX	1/2" Noryl	0.3	0.08	0.05	1.67	40	16.58	36.55	10.35	4.07	9.70	3.80
HGBSC-0.5LX	HGBSC-0.5LX	1/2" Noryl	0.5	0.13	0.06	1.97	24	15.71	34.63	13.50	5.31	10.50	4.13
HGBSD-0.6LX	HGBSD-0.6LX	1/2" Noryl	0.6	0.16	0.04	1.24	20	11.68	25.75	15.85	6.24	8.90	3.50
HGPSO-1LX	HGPSO-1LX	1/2" Nylon	1	0.26	0.05	1.67	15	12.15	26.79	14.35	5.65	12.78	5.03
HGPSR-1LX	HGPSR-1LX	1/2" SS	1	0.26	0.07	2.42	20	18.42	40.61	14.35	5.65	12.78	5.03
HGPSO-2LX	HGPSO-2LX	3/4" Nylon	2	0.5	0.07	2.42	12	15.87	34.99	15.83	6.23	16.30	6.41
HGBPA-2LX	HGNPA-2LX	1" BSP/NPT	2	0.5	0.06	1.97	12	13.62	30.03	20.80	8.19	12.60	5.00
HGBPA-4LX	HGNPA-4LX	1" BSP/NPT	4	1.1	0.01	0.28	1	1.83	4.03	26.10	10.28	16.20	6.40

Uwaga: Dostępne różne wersje, zapytaj o nie sprzedawcę
 Maksymalne ciśnienie robocze: 10 bar / 150 psi
 Maksymalna temperatura robocza: 90°C / 194°F

Uwaga: Mogą wystąpić drobne zmiany wymiarów

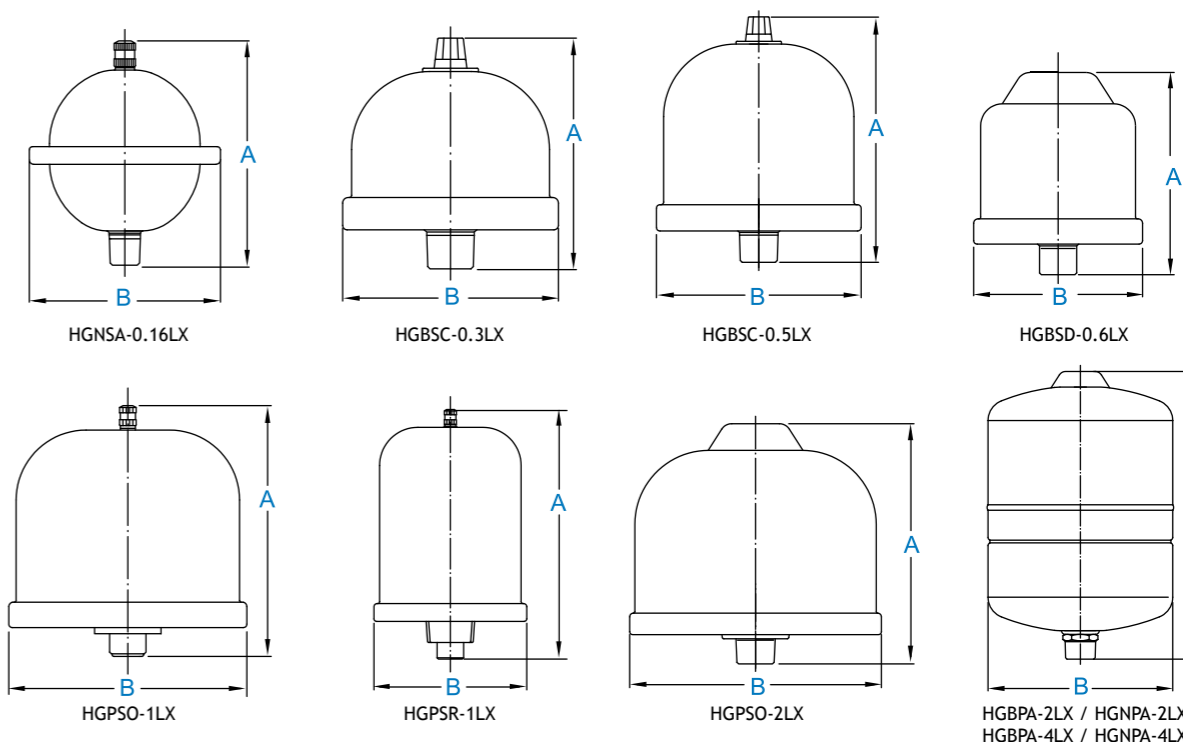

ISO:9001 CE



SERIA All-Weather™



WŁAŚCIWOŚCI

- Zewnętrzna powłoka z chropowatego polipropylenu
- Ciśnienie znamionowe 10 bar
- Wersja z pojedynczą membraną
- Kompleksowe badania
- Materiał podkładowy z czystego polipropylenu
- Opatentowane przyłącze wody ze stali nierdzewnej
- Szczelny zawór powietrza uszczelniony o-ringiem.
- Nie wymaga konserwacji

Zbiorniki ciśnieniowe GWS All-Weather wykonane są ze stali wysokiej jakości zamkniętej w zewnętrznej powłoce z chropowatego polipropylenu. Opatentowana powłoka PLASTEEL tworzy nieprzenikalną warstwę ochrony, która osłania przed najcięższymi warunkami pogodowymi. Wiatr, deszcz, deszcz ze śniegiem czy słońce nie są wyzwaniem dla Zbiornika Ciśnieniowego All-Weather, co czyni go idealnym rozwiązaniem do zastosowań morskich lub górniczych, a także zastosowań w trudnych warunkach środowiskowych. Przy najwyższej jakości i wszystkich najważniejszych zatwierdzeniach międzynarodowymi, Zbiornik Ciśnieniowy GWS All-Weather stanowi szczyt innowacji we współczesnej technologii zbiorników ciśnieniowych.

DANE TECHNICZNE

Modele Seria All-Weather™

BSPT	NPT	Połączenie	Objętość nominalna		Wysyłka (karton) Objętość		Wysyłka (karton) Waga		Wymiary			
			litr	gal	m ³	ft ³	kg	funt	A		B	
Numer nowej części	Numer nowej części	BSP / NPT							cm	cale	cm	cale
Inline Models												
AWB-18LX	AWN-18LX	1"	18	4.8	0.03	1.18	5.23	11.53	42.5	16.7	27.6	10.9
AWB-24LX	AWN-24LX	1"	24	6.3	0.04	1.52	6.11	13.47	45.4	17.9	30.1	11.9

Wstępne ciśnienie zbiornika: 1,9 bar / 28 psi
 Maksymalne ciśnienie robocze: 10 bar / 150 psi
 Maksymalna temperatura robocza: 90°C / 194°F

Uwaga: Mogą wystąpić drobne zmiany wymiarów

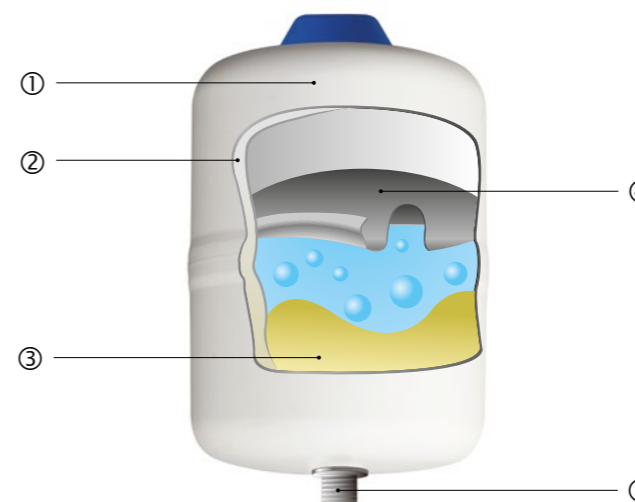

- ① Powłoka polipropylenowa
- ② Wewnętrzna stalowa kopuła
- ③ Materiał podkładowy z czystego polipropylenu
- ④ Membrana butylowa wysokiej jakości
- ⑤ Opatentowane przyłącze wody ze stali nierdzewnej

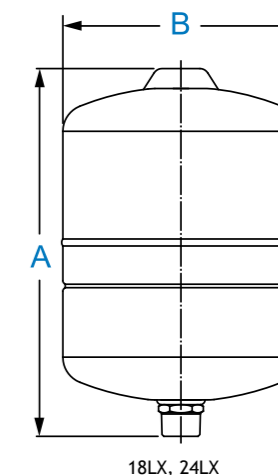

18LX, 24LX

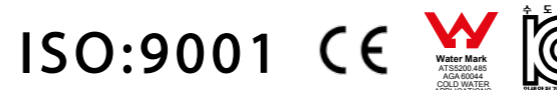

SERIA M-Inox™



WŁAŚCIWOŚCI

- Zbiornik z wysokiej klasy stali nierdzewnej
- Konstrukcja z pojedynczą przeponą
- Normy: NSF 61, CE/PED, WRAS, ACS, ISO-9001. Certyfikat GOST
- Opatentowane przyłącze wodne wykonane ze stali nierdzewnej
- Konstrukcja nie wymagająca konserwacji (zbiorniki bezobsługowe)
- Wykładzina produkowana z pierwotnego polipropylenu
- Szczelna pokrywa zaworu powietrznego uszczelniona pierścieniem uszczelniającym typu o-ring
- Zaawansowana procedura kontroli jakości

Zbiorniki ze stali nierdzewnej Serii M-INOX™ doskonale nadają się do zastosowań specjalnych, zwłaszcza dla przemysłu farmaceutycznego i spożywczego.

Konstrukcja komory wodnej serii M-INOX™ to połączenie wykładziny z polipropylenu z wysokiej jakości przeponą butylową zatwierdzoną przez FDA (U.S. Food and Drug Administration). Jest ona utrzymywana na ściankach zbiornika za pomocą stalowego pierścienia zaciskowego. Mosiężny zawór powietrza uszczelniony gwintowaną pokrywą z pierścieniem uszczelniającym typu o-ring, zapobiega stratom powietrza. Woda przechodzi do zbiornika przez opatentowane przyłącze wykonane ze stali nierdzewnej. W celu wydłużenia okresu żywotności, przepona i wykładzina posiadają wzmocnienia w miejscach szczególnie podlegających zużyciu. W celu ochrony przed ewentualnym przebicciem przepony w skrajnych warunkach, wszystkie części wewnętrzne, włącznie z zaworem powietrza, są zaokrąglone. Przyłącze wodne ze stali nierdzewnej zapewnia wyjątkowe podwójne uszczelnienie woda/powietrze, sprawiając że z naczynia ciśnieniowego nie ma wycieków i nie wymaga żadnej konserwacji (zbiornik jest bezobsługowy).

Zbiorniki M-INOX™ przechodzą kilkuetapowe badanie jakościowe na linii produkcyjnej, w celu zapewnienia konstrukcyjnej integralności każdego z nich. Wybór zbiorników to gwarancja maksimum korzyści i zadowolenia z dokonanego zakupu. Są to obecnie najlepsze tego typu zbiorniki na rynku pod względem jakości.

DANE TECHNICZNE

Modele Seria M-Inox™

BSP	NPT	Przyłącze	Objętość nominalna		Wysyłka (karton) Objętość		Wysyłka (karton) Waga		Wymiary					
			litr	gal	m ³	ft ³	kg	funty	A		B		C	
		BSP / NPT							cm	cale	cm	cale	cm	cale
Modele liniowe														
MIB-8LX	MIN-8LX	1"	8	2.1	0.014	0.49	2.35	5.18	31.50	12.40	20.20	7.95		
MIB-18LX	MIN-18LX	1"	18	4.8	0.03	1.06	4.26	9.39	38.40	15.12	27.90	11.20		
MIB-24LX	MIN-24LX	1"	24	6.3	0.042	1.48	5.32	11.73	46.75	18.40	29.00	11.42		
Modele poziome														
MIB-18LH	MIN-18LH	1"	18	4.8	0.048	1.70	4.70	10.36	38.40	15.12	30.90	12.17	15.50	6.10

Wstępne ciśnienie w zbiorniku: 1.9 bar / 28 psi

Maksymalne ciśnienie pracy: 10 bar / 150 psi Maksymalna temperatura pracy: 90°C / 194°F

Uwaga: Mogą wystąpić drobne zmiany wymiarów



- ① Zbiornik ze stali nierdzewnej
- ② Komora wody
- ③ Przyłącze wody wykonane ze stali nierdzewnej
- ④ Dodatkowe uszczelnienie typu O-ring w pokrywie zaworu
- ⑤ Membrana z zagęszczonego butylu
- ⑥ Wkładka z pierwotnego polipropylenu

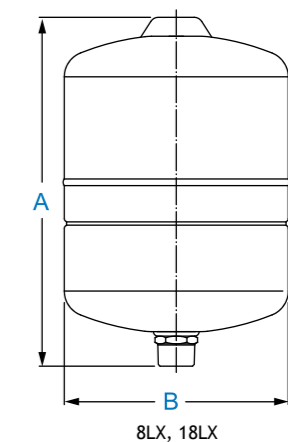

8LX, 18LX

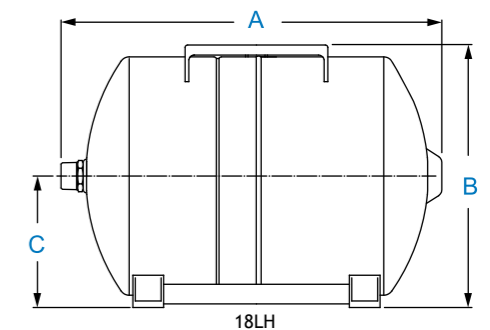

18LH

ISO:9001



ACS
Approved

WRAS
APPROVED
PRODUCT



SERIE Max™ & UltraMax™



FUNKCJE

- Odpowiednie do wielu zastosowań wysokociśnieniowych
- Bardzo gruba stalowa konstrukcja
- Opatentowane przyłącze wody ze stali nierdzewnej
- Nakładka z pierwotnego polipropylenu
- Pokrycie PW®
- Szczelna nakrętka zaworu powietrza uszczelniona o-ringiem
- Kompleksowe badania
- Nie wymaga konserwacji
- Wersja z pojedynczą membraną
- Dostępny w wersjach o maksymalnym ciśnieniu 16 bar i 25 bar

DANE TECHNICZNE

Modele Serii UltraMax™ (25 bar)

BSP	NPT	Połączenie	Objętość nominalna		Objętość z opakowaniem		Waga z opakowaniem:		Wymiary					
			litr	gal	m³	ft³	kg	funt	A		B		C	
Modele podstawowe														
UMB-8LX	UMN-8LX	1"	8	2.1	0.014	0.49	3.16	6.97	31.30	12.32	20.30	7.99		
UMB-24LX	UMN-24LX	1"	24	6.3	0.042	1.48	8.04	17.72	44.70	17.60	29.30	11.54		
Modele pionowe z podstawą														
UMB-100LV	UMN-100LV	1"	100	26.3	0.16	5.69	36.81	81.15	81.3	32.24	43.5	17.13	12.9	5.08

Wszystkie przyłącza wykonane ze stali nierdzewnej. Wstępne ciśnienie zbiornika: 4,0 bar / 58 psi
Maksymalne ciśnienie robocze: 25 bar / 362 psi. Maksymalna temperatura robocza: 90°C / 194°F

Uwaga: Mogą wystąpić drobne zmiany wymiarów

DANE TECHNICZNE

Max™ Series Models (16 bar)

BSP	NPT	Przyłącze	Objętość nominalna		Wysyłka (karton) Objętość		Wysyłka (karton) Waga		Wymiary					
			litr	gal	m³	ft³	kg	funt	A		B		C	
Modele														
MXB-2LX*	MXN-2LX*	1"	2	0.5	0.06	2.12	13.51	29.78	20.90	8.23	12.60	4.96		
MXB-8LX	MXN-8LX	1"	8	2.1	0.014	0.49	2.96	6.53	31.30	12.32	20.20	7.95		
MXB-12LX	MXN-12LX	1"	12	3.2	0.023	0.81	3.20	7.05	36.81	14.49	23.00	9.06		
MXB-18LX	MXN-18LX	1"	18	4.7	0.03	1.06	4.85	10.69	36.81	14.49	27.90	10.98		
MXB-24LX	MXN-24LX	1"	24	6.3	0.042	1.48	6.27	13.82	44.70	17.60	29.00	11.42		
MXB-35LX	MXN-35LX	1"	35	9.2	0.06	1.95	8.73	19.25	48.10	18.90	31.80	12.52		
Modele pionowe z podstawą														
MXB-60LV	MXN-60LV	1"	60	15.8	0.098	3.46	14.84	32.72	62.00	24.41	39.00	15.35	12.70	5.00
MXB-80LV	MXN-80LV	1"	80	21.0	0.13	4.59	20.32	44.80	81.50	32.09	39.00	15.35	12.70	5.00
MXB-100LV	MXN-100LV	1"	100	26.3	0.16	5.65	26.30	57.98	80.40	31.65	43.10	16.97	12.90	5.08

* Objętość i waga dla MXB-2LX oraz MXN-2LX podana dla opakowania 12 sztuk.

Wszystkie przyłącza wykonane ze stali nierdzewnej. Wstępne ciśnienie zbiornika: 4,0 bar / 58 psi
Maksymalne ciśnienie robocze: 16 bar / 232 psi. Maksymalna temperatura robocza: 90°C / 194°F

Uwaga: Mogą wystąpić drobne zmiany wymiarów

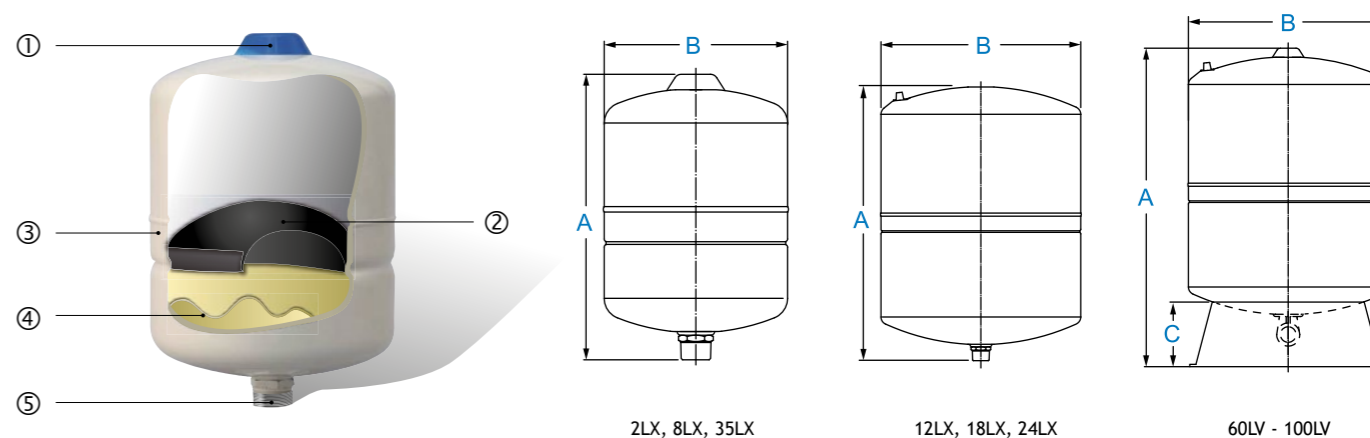

- ① Szczelna nakrętka zaworu powietrza uszczelniona o-ringiem.
- ② Wersja z pojedynczą membraną
- ③ Pokrycie PW®
- ④ Wkładka z pierwotnego polipropylenu
- ⑤ Przyłącze wody wykonane ze stali nierdzewnej

ISO:9001



ACS Approved

WRAS APPROVED PRODUCT



SERIA Challenger™



WŁAŚCIWOŚCI

- Opatentowana technologia przepony CAD2
- Norma NSF 61, CE/PED, WRAS, ACS, ISO-9001. Aprobata GOST
- Przyłącze wodne wykonane ze stali nierdzewnej
- Konstrukcja o zredukowanej kondensacji wilgoci
- Szczelna pokrywa zaworu powietrznego uszczelniona pianką zamknięto-komórkową
- Powłoka zewnętrzna wykonana z poliuretanowego lakieru dwuskładnikowego natrykiwanego na podkład epoksydowy
- Obszerne badania
- Konstrukcja nie wymagająca konserwacji

Zbiorniki Hydroforowe Challenger™ doskonale nadają się do wielu zastosowań, w tym do układów wspomagających, podlegających rozszerzalności cieplnej, układów nawadniania oraz do tłumienia uderzeń hydraulicznych.

Komora wodna, o opatentowanej konstrukcji i kontrolowanym działaniu:

Sprawdzone i niezawodne zbiorniki serii Challenger™ zostały zaprojektowane w opatentowanej technologii przepony CAD2. Posiadają przeponę z zagęszczonego butylu odporną na działanie chloru, wody wysoko zmineralizowanej jak i zdemineralizowanej oraz wkładkę z pierwotnego polipropylenu w komorze wody, która izoluje blachę zbiornika od kontaktu z wodą. Membrana (przepona) osadzona jest wewnątrz zbiornika za pomocą specjalnego pierścienia zaciskowego, oddzielając komorę wody od komory powietrza, w której to powietrze jest wstępnie sprężone.

Przyłącze wody wykonane ze stali nierdzewnej oraz sposób jego osadzenia powoduje mieszanie wody na wlocie do zbiornika, zapobiegając zatykaniu się otworu.

Na zewnątrz, wykańczająca dwuskładnikowa poliuretanowa powłoka lakierowa w kolorze migdałowym, nakładana na podkład epoksydowy, zapewnia ochronę przed promieniami ultrafioletowymi (UV) i mgłą solną przez setki godzin.

Komora powietrzna jest uszczelniana montowanym na stałe pierścieniem uszczelniającym typu o-ring oraz pianką zamknięto-komórkową, co zapewnia wiele lat pracy bez wycieków i bez konieczności konserwacji.

DANE TECHNICZNE

Modele Serii Challenger™

BSP	NPT	Objętość nominalna		Wysyłka (karton) Objętość		Wysyłka (karton) Waga		Wymiary							
		litr	gal	m ³	ft ³	kg	funty	A		B		C		D	
								cm	cale	cm	cale	cm	cale	cm	cale
GCB-60LV	GCN-15GV	60	15	0.10	3.65	12.25	27.0	57.27	22.55	40.68	16.02	4.80	1.89	36.93	14.54
GCB-80LV	GCN-20GV	80	20	0.13	4.74	15.20	33.5	75.27	29.60	40.68	16.02	4.80	1.89	36.93	14.54
GCB-100LV	GCN-25GV	100	25	0.16	5.68	18.10	40.0	89.68	35.31	40.68	16.02	4.80	1.89	36.93	14.54
GCB-130LV	GCN-35GV	130	35	0.20	7.08	22.50	49.5	110.94	43.68	40.75	16.02	4.80	1.89	36.93	14.54
GCB-200LV	GCN-50GV	200	50	0.31	10.88	34.25	75.5	105.56	41.56	53.29	21.03	5.68	2.23	44.63	17.57
GCB-250LV	GCN-60GV	250	60	0.37	13.18	39.24	86.5	122.75	48.33	53.37	21.03	5.68	2.23	44.63	17.57
GCB-300LV	GCN-80GV	300	80	0.46	16.25	47.17	104.0	151.27	59.56	53.37	21.03	5.38	2.23	44.63	17.57
GCB-325LV	GCN-85GV	325	85	0.46	16.25	48.40	106.7	116.68	45.94	66.21	26.07	6.43	2.53	54.23	21.35
GCB-450LV	GCN-120GV	450	120	0.74	26.14	69.85	154.0	155.07	61.05	66.06	26.01	6.43	2.53	54.23	21.35

Przyłącza:

Modele GCB-60LV - GCB-130LV: 1" BSP kolanko ze stali nierdzewnej

Modele GCB-200LV - GCB-500LV: 1 1/4" BSP kolanko ze stali nierdzewnej

Modele GCN-15GV - GCN-35GV: 1" NPT kolanko ze stali nierdzewnej

Modele GCN-50GV - GCN-133GV: 1 1/4" NPT kolanko ze stali nierdzewnej

Uwaga: Mogą wystąpić drobne zmiany wymiarów

W celu otrzymania informacji na temat ciśnienia wstępnego ładowania w fabryce, prosimy zapoznać się z informacjami podanymi na opakowaniu zbiornika.

Maksymalna temperatura pracy: 90°C / 194°F

Maksymalne ciśnienie pracy: GCB- 10 bar / 150 psi ; GCN- 8.6bar / 125psi

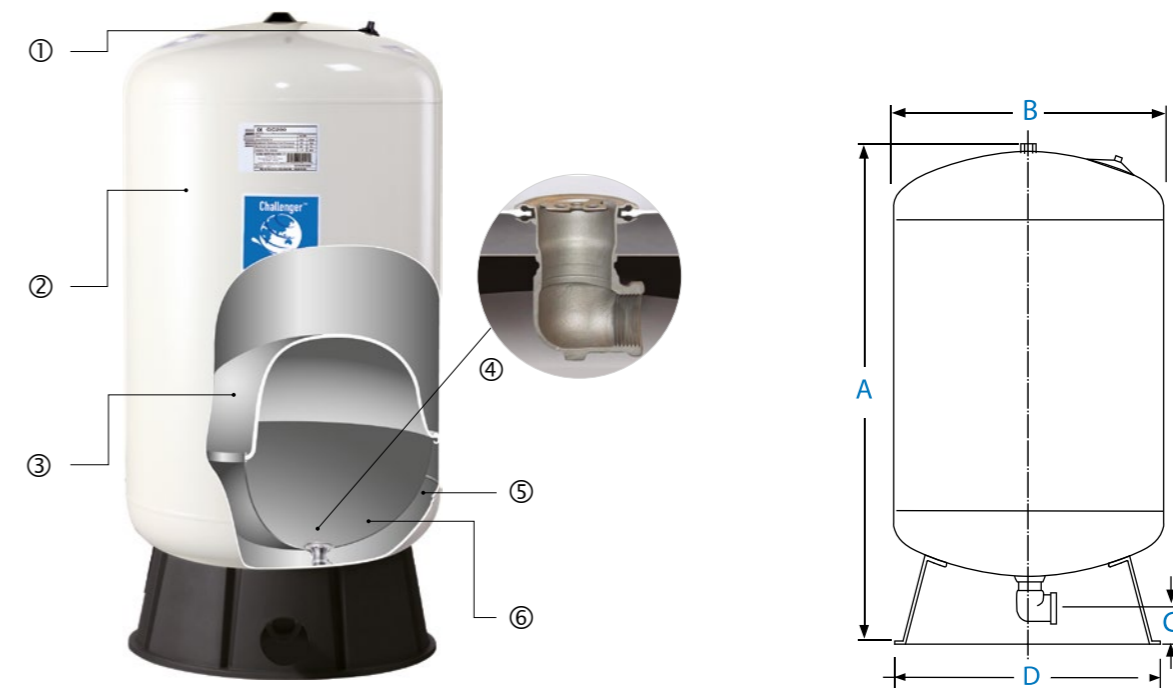

- ① Szczelna, zabezpieczona o-ringiem pokrywa zaworu
- ② Powierzchnia zabezpieczona podkładem epoksydowym i dwuskładnikową warstwą poliuretanową
- ③ Opatentowana konstrukcja membrany CAD-2
- ④ Przyłącze wody wykonane ze stali nierdzewnej
- ⑤ Wkładka z pierwotnego polipropylenu
- ⑥ Konstrukcja o zredukowanej kondensacji wilgoci
- ⑦ Podstawa zbiornika wykonana z wytrzymałego tworzywa sztucznego

ISO:9001



ACS
Approved

WRAS
APPROVED
PRODUCT

NSF
CERTIFIED
AWQ/NSF 61



SERIA C2 Lite CAD™



WŁAŚCIWOŚCI

- Opatentowana technologia przepony CAD-2
- Unikalna 3 częściowa konstrukcja
- Przyłącze wykonane z tworzywa wzmocnionego
- Wytrzymałe długie włókno szklane uszczelnione żywicą epoksydową
- Podstawa z surowego kopolimeru polipropylenu
- Zawór powietrza wykonany z mosiądzu wysokiej jakości, posiada uszczelkę typu o-ring
- Konstrukcja nie wywołująca kondensacji wilgoci
- Obszerne badania
- Nie wymaga konserwacji

Jeśli szukasz zbiornika GWS o sprawdzonych parametrach lecz o lekkiej kompozytowej konstrukcji, rozwiązaniem jest seria C2 LITE CAD™. Niezawodne zbiorniki C2LITE CAD™ zaprojektowane zostały z wykorzystaniem opatentowanej technologii przepony CAD2. Konstrukcja taka zapobiega odkształceniom membrany i jest dużo bardziej trwała niż stosowana w innych kompozytowych zbiornikach konstrukcja workowa. Przepona wykonana jest z zagęszczonego butylu odpornego na działanie chloru, wody wysoko zmineralizowanej jak i zdeminielizowanej. W komorze wody znajduje się wykonana z pierwotnego polipropylenu wkładka. Zbiorniki C2 LITE CAD™ są łatwe w instalacji, odporne na warunki atmosferyczne i zaprojektowane tak, by wytrzymać nawet skrajnie niekorzystne warunki otoczenia.

W celu zapewnienia konstrukcyjnej integralności każdego zbiornika, zbiorniki C2 Lite CAD są badane pod względem jakości w kilku etapach, na linii produkcyjnej.

Inwestycja w zbiorniki C2 Lite CAD jest warta ich ceny ponieważ są to najlepsze jakościowo zbiorniki kompozytowe dostępne dziś na rynku.

DANE TECHNICZNE

Modele Serii C2-Lite CAD™

BSP	NTP	Objętość nominalna		Wysyłka (karton) Objętość		Wysyłka (karton) Waga		Wymiary							
		litr	gal	m ³	ft ³	kg	funty	A		B		C		D	
								cm	cale	cm	cale	cm	cale	cm	cale
C2B-60LV	C2N-15GV	60	15	0.13	4.44	8.62	19.0	65.01	25.59	4.50	1.75	42.13	16.60	23.88	9.40
C2B-80LV	C2N-20GV	80	20	0.16	5.79	10.89	24.0	86.50	34.06	4.50	1.75	42.13	16.60	23.88	9.40
C2B-100LV	C2N-25GV	100	25	0.19	6.66	12.70	28.0	98.03	38.59	4.50	1.75	42.13	16.60	23.88	9.40
C2B-130LV	C2N-35GV	130	35	0.23	8.26	15.42	34.0	124.15	48.88	4.50	1.75	42.13	16.60	23.88	9.40
C2B-200LV	C2N-50GV	200	50	0.35	12.24	20.19	44.5	109.91	43.27	5.70	2.25	54.60	21.50	30.23	11.90
C2B-250LV	C2N-65GV	250	65	0.41	14.50	24.95	55.0	135.47	53.33	5.70	2.25	54.60	21.50	30.23	11.90
C2B-300LV	C2N-80GV	300	80	0.52	18.23	28.12	62.0	164.43	64.74	5.70	2.25	54.60	21.50	30.23	11.90
C2B-350LV	C2N-90GV	350	90	0.59	20.66	33.11	73.0	144.84	57.02	5.70	2.25	61.77	24.30	34.04	13.40
C2B-450LV	C2N-120GV	450	120	0.74	26.06	36.29	80.0	183.16	72.11	5.70	2.25	61.77	24.30	34.04	13.40

Maksymalne ciśnienie pracy: 8.6 bar / 125 psi

Maksymalna temperatura pracy: 49°C / 120°F

Przyłącza: C2B-60LV - C2B-130LV 1 cala BSP

C2B-200LV-C2B-450LV 1 1/4 cala BSP

C2N-15GV - C2N-35GV 1 cala NPT C2N-50GV - C2N-120GV 1 1/4 cala NPT

W celu otrzymania informacji na temat ciśnienia wstępnego ładowania w fabryce, prosimy zapoznać się z informacjami podanymi na opakowaniu. zbiornika.

Uwaga: Mogą wystąpić drobne zmiany wymiarów

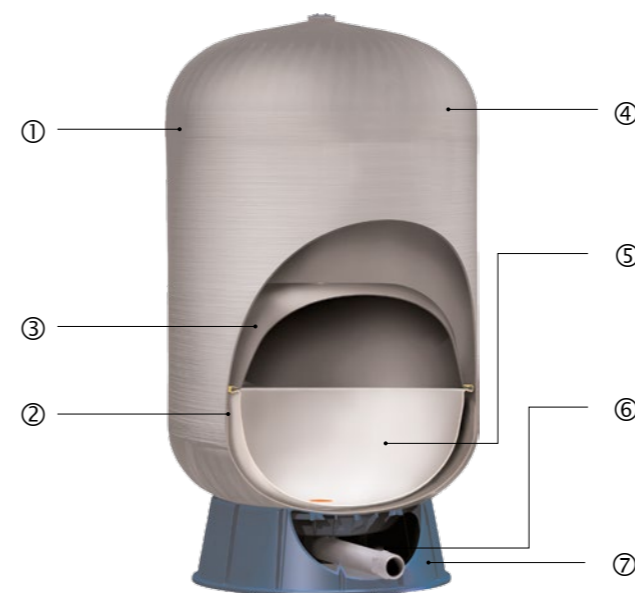

- ① Korpus zbiornika wytworzony metodą precyzyjnego wtrysku
- ② Zaawansowany technicznie proces spawania
- ③ Opatentowana konstrukcja membrany CAD-2
- ④ Wytrzymałe długie włókno szklane uszczelnione żywicą epoksydową
- ⑤ Wkładka z pierwotnego polipropylenu
- ⑥ Wzmocnione przyłącze z tworzywa
- ⑦ Wytrzymała podstawa z surowego kopolimeru polipropylenu

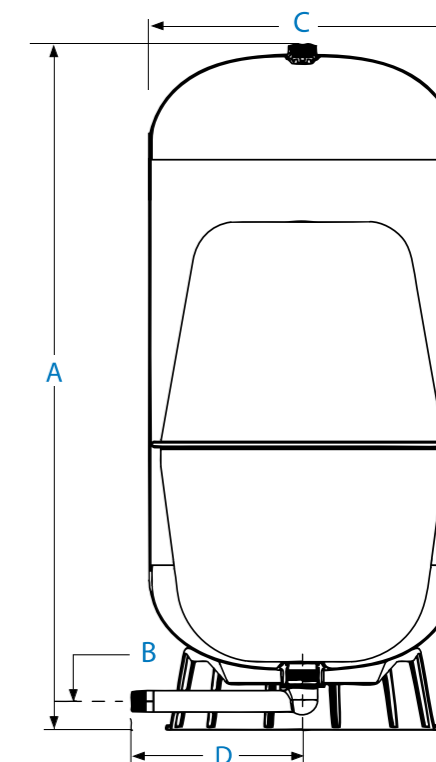

ISO:9001



ACS
Approved

WRAS
APPROVED
PRODUCT

NSF
Certified to
ANSI/NSF 61



SERIA FlowThru™



WŁAŚCIWOŚCI

- Opatentowana technologia Flow-Thru dla uzyskania najwyższej świeżości wody
- Dostępne w wykonaniu ze stali lub kompozytów
- Opatentowana technologia membrany CAD-2
- Brak zastoju
- Opatentowana „Łopatką wodną”, zapewniająca pełną recyrkulację wody
- Pokrywka zaworu uszczelniona pianką z zamkniętymi komórkami
- Wszelstronnie przetestowane
- Nie wymagają obsługi

Obecnie firma Global Water Solutions, dzięki rewolucyjnej technologii Serii Flow-Thru™ zastosowanej w modelach kompozytowych oraz stalowych, zapewnia najwyższą świeżość wody. Wszystkie zbiorniki serii Flow-Thru™ skonstruowane są z zastosowaniem opatentowanej wyłącznie przez GWS technologii Flow-Thru™, dzięki której Wasz system będzie zapewniał wodę o najlepszej świeżości po prostu poprzez wyeliminowanie zastoju!

Gdy pompa pracuje, przyłącze Flow-Thru™ kieruje wodę z sieci do zbiornika i, co ważniejsze, ze zbiornika. Takie ciągłe przepływanie sprawia, że woda w zbiorniku pozostaje maksymalnie świeża i w trakcie normalnego działania eliminuje możliwość zastoju.

Zarówno stalowe jak i kompozytowe zbiorniki Flow-Thru™ wyposażone są w przepone wykonaną i osadzoną w opatentowanej i sprawdzonej technologii CAD2. Stalowy pierścień zaciskowy mocuje przepone i zapobiega ocieraniu się jej o ścianki zbiornika.

Zbiorniki Flow-Thru™ są idealnym rozwiązaniem dla użytkowników instalacji wodnych o stałym ciśnieniu, którzy pragną przechowywać wodę bez ryzyka zastoju.

Zbiorniki Flow-Thru™ przechodzą kilkietapowe badanie jakościowe na linii produkcyjnej, w celu zapewnienia konstrukcyjnej integralności każdego z nich. Inwestycja w zbiorniki Flow-Thru™ jest warta ich ceny ponieważ są to najlepsze jakościowo zbiorniki FlowThru dostępne dziś na rynku.

DANE TECHNICZNE Modele Serii FlowThru™

BSP	NPT	Objętość nominalna		Wysyłka (karton) Objętość		Wysyłka (karton) Waga		Wymiary			
		litr	gal	m ³	ft ³	kg	funty	A		B	
		cm	cale	cm	cale	cm	cale	cm	cale	cm	cale
Modele stalowe											
GFU-80LV	GFU-80LV	80	20	0.13	4.74	15.20	33.5	73.56	28.96	40.69	16.02
GFU-170LV	GFU-170LV	170	45	0.29	10.14	29.26	64.5	94.33	37.14	52.96	20.85
GFU-325LV	GFU-325LV	325	85	0.54	18.93	53.52	118.0	114.94	44.25	66.03	26.00
Modele kompozytowe											
CFB-60LV	CFN-15GV	60	15	0.13	4.44	8.60	19.0	65.00	25.60	42.13	16.59
CFB-80LV	CFN-20GV	80	20	0.16	5.53	10.90	24.0	86.51	34.06	42.13	16.59
CFB-150LV	CFN-40GV	150	40	0.32	11.45	15.90	35.0	77.44	30.49	61.77	24.32
CFB-200LV	CFN-50GV	200	50	0.34	11.95	20.20	44.5	109.91	43.27	54.56	21.48

Przyłącze instalacyjne: 1 1/4 cala BSP / NPT

Maksymalne ciśnienie robocze: 8.6 bar / 125 psi

Maksymalna temperatura robocza: 90°C / 194°F (stal) ; 49°C / 120°F (kompozyt)

W celu otrzymania informacji na temat ciśnienia wstępnego ładowania w fabryce, prosimy zapoznać się z informacjami podanymi na opakowaniu. zbiornika.

Uwaga: Mogą wystąpić drobne zmiany wymiarów

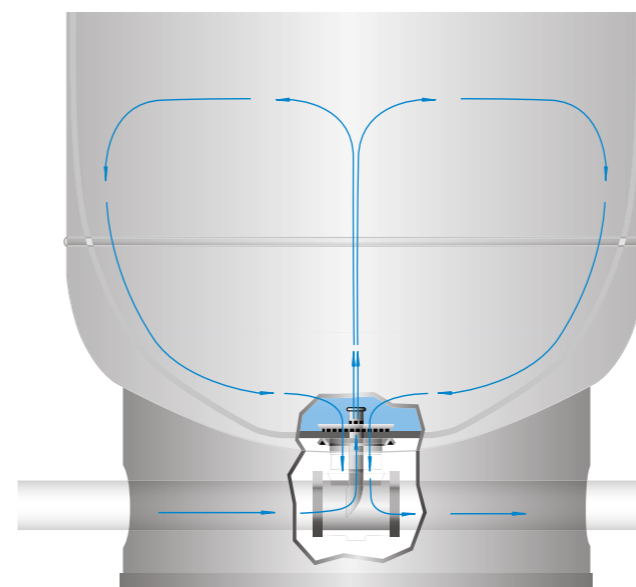

Technologia Flow-Thru™ zapewnia całkowitą recyrkulację wody w zbiorniku

Opatentowana łopatką wodną przepłykuje wodę zbiornik, eliminując możliwość zastoju wody.

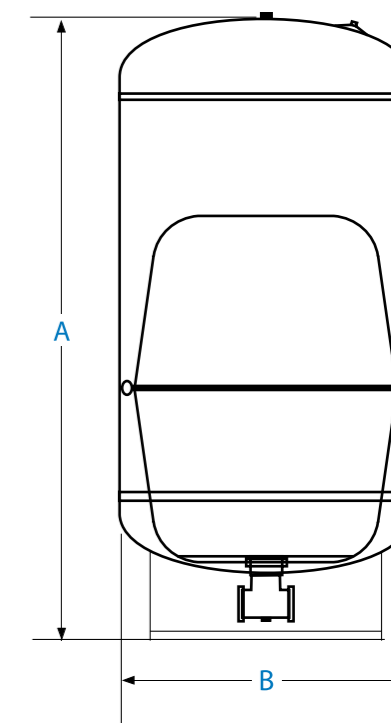

ISO:9001



ACS Approved



SERIA SuperFlow™



WŁAŚCIWOŚCI

- Wbudowany manometr ciśnieniowy (w modelach SF100-SF10 000)
- Wymienna przepona o unikalnej piętrowej konstrukcji
- Dostępne dla ciśnień 10, 16 oraz 25 bar
- Wielkości o pojemności od 8 do 10 000 litrów
- Aprobata CE

Zbiorniki serii SuperFlow™ doskonale nadają się do zastosowań w aplikacjach, w których wymagana jest praca przy wysokim ciśnieniu. Aplikacje te obejmują na przykład: systemy podnoszenia ciśnienia w sieci, kompensację rozszerzalności cieplnej, tłumienie uderzeń hydraulicznych w wielopiętrowych i wielokondygnacyjnych budynkach (szpitale, hotele, biurowce itd.)

Objętość zbiorników SuperFlow™ zaczyna się od 8l i kończy na 10 000l. Do wyboru są trzy opcje maksymalnego ciśnienia pracy: 10bar, 16bar i 25bar, co sprawia, że firma Global Water Solutions jest jednym z najbardziej kompleksowych dostawców na rynku. Konstrukcja zbiornika z wymienną membraną pozwala na jej wymianę w razie potrzeby, a wbudowany w zbiornik manometr (dla modeli SF100-SF10000) sprawia, że kontrola ciśnienia jest maksymalnie uproszczona.

Zbiorniki serii SuperFlow™ podlegają ścisłej kontroli jakości na każdym etapie produkcji, zatem przy prawidłowej obsłudze (zalecamy kontrolę ciśnienia wstępnego w zbiorniku co 3 miesiące) zbiorniki te gwarantują najwyższą światową jakość i wieloletnią bezawaryjną pracę.

DANE TECHNICZNE

Modele Serii SuperFlow™

Numeracja modeli			Przyłącze	Objętość nominalna	Waga			Wymiary	
liniowe 10 bar	liniowe 16 bar	liniowe 25 bar			10 bar	16 bar	25 bar	A	B
N/A*	N/A*	SUB-12LX	1"	litry	kg	kg	kg	cm	cm
N/A*	N/A*	SUB-19LX	1"	12	N/A	N/A	9	22	38
N/A*	N/A*	SUB-35LX	1"	19	N/A	N/A	11	28	43
N/A*	N/A*	SUB-35LX	1"	35	N/A		22	38	47
Pionowy 10 bar	Pionowy 16 bar	Pionowy 25 bar	cale	litry	kg	kg	kg	cm	cm
N/A*	N/A*	SUB-50LV	1"	50	N/A	N/A	30	38	75
N/A*	N/A*	SUB-60LV	1"	60	N/A	N/A	33	38	81
N/A*	SMB-80LV	SUB-80LV	1"	80	N/A	26	46	43	96
N/A*	SMB-100LV	SUB-100LV	1"	100	N/A	28	51	46	99
N/A*	SMB-150LV	SUB-150LV	1"	150	N/A	50	85	50	110
N/A**	SMB-200LV	SUB-200LV	1 1/4"	200	N/A	68	112	59	112
N/A**	SMB-300LV	SUB-300LV	1 1/4"	300	N/A	79	130	64	123
N/A**	SMB-500LV	SUB-500LV	1 1/4"	500	N/A	115	202	75	155
SFB-750LV	SMB-750LV	SUB-750LV	2"	750	110	220	328	75	195
SFB-850LV	SMB-850LV	SUB-850LV	2"	850	145	235	344	80	195
SFB-1000LV	SMB-1000LV	SUB-1000LV	2"	1000	165	250	368	80	218
SFB-1500LV	SMB-1500LV	SUB-1500LV	2"	1500	250	375	495	96	238
SFB-2000LV	SMB-2000LV	SUB-2000LV	2"	2000	370	520	745	110	252
SFB-3000LV	SMB-3000LV	SUB-3000LV	2 1/2"	3000	550	780	910	120	280
SFB-4000LV	SMB-4000LV	SUB-4000LV	3"	4000	730	980	1290	145	310
SFB-5000LV	SMB-5000LV	SUB-5000LV	3"	5000	840	1140	1472	145	372
SFB-10000LV	SMB-10000LV	SUB-10000LV	4"	10000	1920	2500	2980	160	575
Poziomy 10 bar	Poziomy 16 bar	Poziomy 25 bar	cale	litry	kg	kg	kg	cm	cm
N/A*	N/A*	SUB-24LH	1"	24	N/A	N/A	13.5	47	28
N/A*	N/A*	SUB-50LH	1"	50	N/A	N/A	30	62	38
N/A*	N/A*	SUB-60LH	1"	60	N/A	N/A	33	67	38
N/A*	SMB-80LH	SUB-80LH	1"	80	N/A	26	46	72	43
N/A*	SMB-100LH	SUB-100LH	1"	100	N/A	28	51	80	46

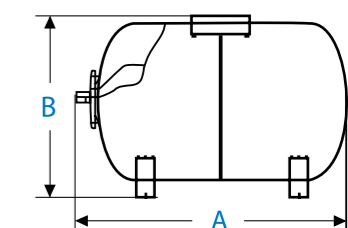
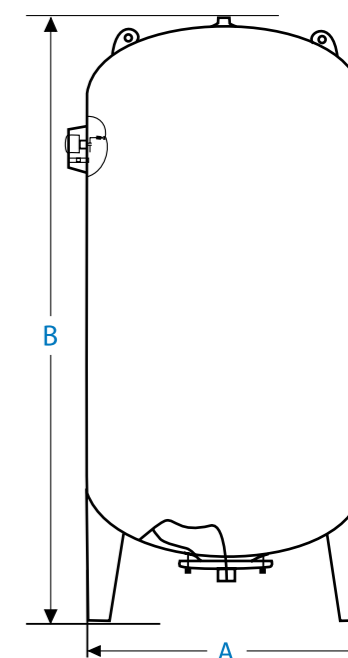
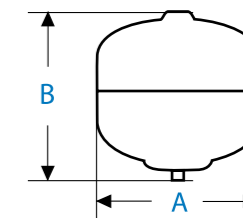

Uwaga: Mogą wystąpić drobne zmiany wymiarów

Wymienne membrany

EPDM do zbiorników SF12-SF2000, butyl do zbiorników SF3000 - SF10000, temperatura pracy: -5°C / 23°F to 90°C / 194°F wstępne ciśnienie w zbiorniku: 4.0 bar / 58 psi

*Użyj zbiorników serii PressureWave™, Max™ or UltraMax™ ** Użyj zbiorników serii Challenger™

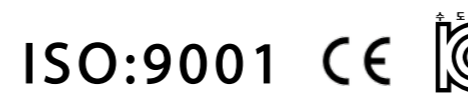

SERIA ThermoWave™



WŁAŚCIWOŚCI

- Membrana butylowa wysokiej jakości
- Wkładka z pierwotnego polipropylenu
- Pokrycie PW®
- Szczelna nakrętka zaworu powietrza uszczelniona o-ringiem.
- Kompleksowe badania

Naczynia zbiorcze ThermoWave™ zostały specjalnie zaprojektowane do użytku przy podgrzewaniu wody pitnej.

Systemy ogrzewania wody pitnej znajdują się w wielu domach i budynkach. Zapewniają dostęp do gorącej wody służącej do mycia, gotowania, kąpieli itp. Podgrzewana woda zwiększa swoją objętość. Tęgo typu ekspansja prowadzi do wzrostu ciśnienia w układzie i może powodować poważne szkody. W większości systemów zainstalowano zawór bezpieczeństwa pozwalający na odprowadzenie nadmiarowej objętości wody, aby zapobiec zbyt dużemu ciśnieniu w systemie. Niestety, następuje marnowanie energii, jako że odprowadzana jest gorąca woda, a co za tym idzie musi nastąpić napełnienie dodatkową wodą, która musi być ponownie ogrzana. Aby naturalna ekspansja wody była bezpieczna bez odpowietrzania z zaworem bezpieczeństwa, stosuje się naczynie zbiorcze ThermoWave™. Naczynia zbiorcze ThermoWave™ oszczędzają wodę i energię utrzymując ciśnienia robocze układu na bezpiecznym poziomie. Robią to poprzez tymczasową absorpcję zwiększonej objętości wody zamiast odprowadzania jej przez zawór bezpieczeństwa poza układ. Ponieważ naczynia zbiorcze ThermoWave™ wykorzystują komory wodne zbudowane z wysokiej jakości membran butylowych i materiału podkładowego z czystego polipropylenu zapewniają czystość i bezpieczeństwo wody pitnej.

Jakość naczyń zbiorczych HydroWave™ badana jest na kilku etapach na linii produkcyjnej, aby zapewnić integralność strukturalną każdego zbiornika.

Naczynia zbiorcze HydroWave™ reprezentują najlepszą wartość w odniesieniu do inwestycji i są najlepszymi naczyniami zbiorczymi dostępnymi na rynku.

DANE TECHNICZNE

Modele Serii ThermoWave™

Numeracja modeli	Objętość nominalna		Wysyłka (karton) Objętość		Wysyłka (karton) Waga		Wymiary					
	litr	gal	m ³	ft ³	kg	funt	A		B		C	
	cm	cale	cm	cale	cm	cale	cm	cale	cm	cale	cm	cale
Modele												
TWB-2LX*	2	0.5	0.055	1.94	12.80	28.22	20.6	8.1	12.6	5.0		
TWB-4LX	4	1.1	0.0075	0.26	1.64	3.62	25.33	10.16	16.20	6.40		
TWB-8LX	8	2.1	0.014	0.49	2.26	4.98	31.00	12.20	20.20	7.95		
TWB-12LX	12	3.2	0.023	0.81	3.08	6.79	36.40	14.33	23.00	9.06		
TWB-18LX	18	4.8	0.029	1.02	3.92	8.64	36.40	14.33	27.90	11.20		
TWB-24LX	24	6	0.042	1.48	4.90	10.80	44.40	17.48	29.00	11.42		
TWB-35LX	35	9.2	0.058	2.05	6.93	15.28	47.80	18.90	31.80	12.52		
Modele poziome												
TWB-20LH	20	5.3	0.042	1.48	5.20	11.46	44.40	17.48	27.70	10.91	14.50	5.71
TWB-24LH	24	6	0.047	1.66	5.90	13.01	44.40	17.48	30.60	12.05	16.10	6.40
TWB-35LH	35	9.2	0.058	2.05	6.90	15.21	47.80	18.81	33.80	13.31	17.90	7.05
TWB-60LH	60	14	0.08	2.83	11.50	25.35	52.70	20.74	40.90	16.10	21.50	8.46
Modele pionowe z podstawą												
TWB-60LV	60	14	0.08	2.83	11.28	24.87	62.00	24.41	38.90	15.31	16.00	6.30

Przyłącza systemu: 3/4" BSP
 Maksymalne ciśnienie robocze: 10 bar / 150 psi
 Fabryczne ciśnienie wstępne: 1,9 bar / 28 psi
 Maksymalna temperatura robocza: 90°C / 194°F
 * TWB-2LX: 12 szt./opakowanie

Uwaga: Mogą wystąpić drobne zmiany wymiarów

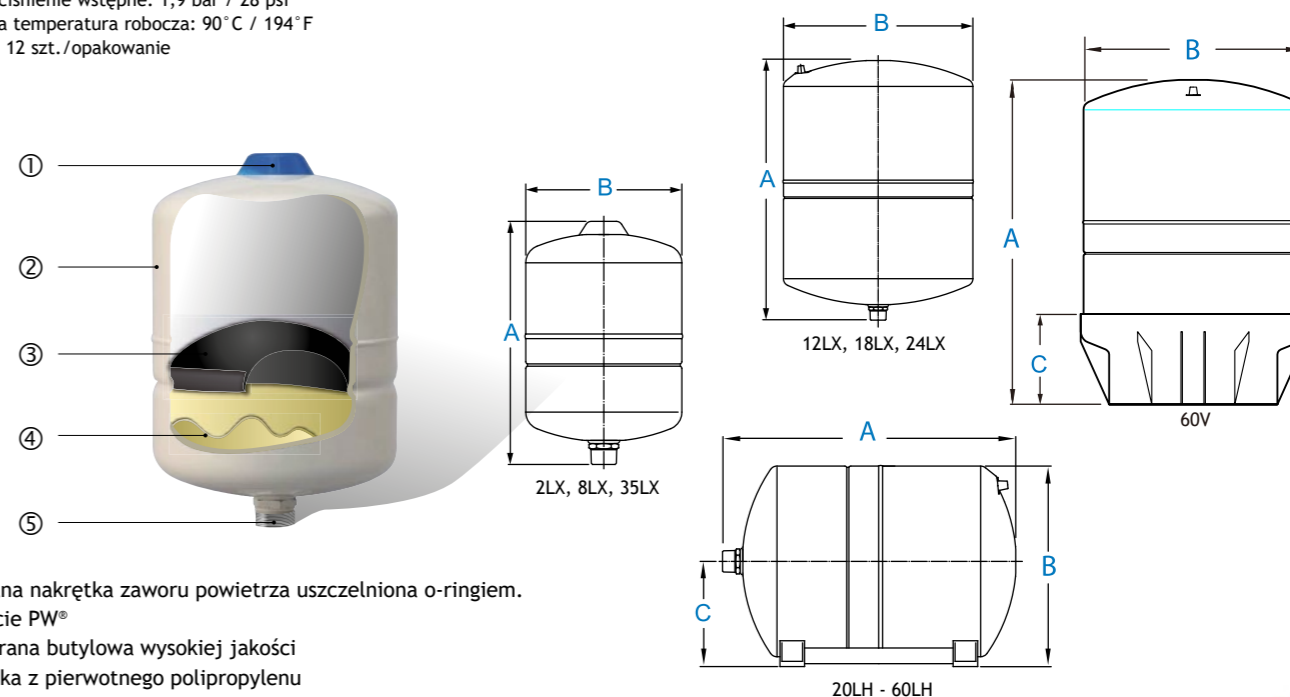

- ① Szczelna nakrętka zaworu powietrza uszczelniona o-ringiem.
- ② Pokrycie PW®
- ③ Membrana butylowa wysokiej jakości
- ④ Wkładka z pierwotnego polipropylenu
- ⑤ Opatentowane przyłącze wody ze stali nierdzewnej

ISO:9001



ACS
Approved

WRAS
APPROVED
PRODUCT



SERIA HeatWave™



WŁAŚCIWOŚCI

- Przepona wykonana z wysokiej jakości gumy butylowej
- Powłoka zewnętrzna wykonana z poliuretanowego lakieru dwuskładnikowego natrykiwanego na podkład epoksydowy
- Obszerne badania
- Szczelna pokrywa zaworu powietrznego uszczelniona pierścieniem uszczelniającym typu o-ring
- Aprobaty wg norm ISO-9001, GOST, CE/PED

Naczynia C.O. HeatWave™ są wysokiej jakości rozwiązaniem dla układów hydraulicznych rozszerzalnościowych. Zbiorniki HeatWave™ budowane są zgodnie z tymi samymi surowymi normami co zbiorniki PressureWave™ oraz Challenger™.

Jeżeli naczynia rozszerzalne, przewody rurowe i połączenia zostaną nieprawidłowo zainstalowane, mogą powodować wycieki wody. Naczynia rozszerzalne należy instalować w miejscach, w których jakiegokolwiek wycieki wody nie spowodują uszkodzeń. Producent nie będzie odpowiedzialny za wszelkie szkody spowodowane przez wodę w miejscu podłączenia do naczynia rozszerzalnego.

Dzięki nakrętce sześciokątnej na przyłączy wody zbiorniki HeatWave™ są łatwe w instalacji. Komora powietrzna zbiornika uszczelniona mosiężnym zaworem powietrza i pokrywą z pierścieniem uszczelniającym typu o-ring, zapewnia wiele lat trwałości bez wycieków i bez konieczności konserwacji. Jego poliuretanowa dwuskładnikowa powłoka zewnętrzna, nakładana na podkład epoksydowy wytrzyma nawet najgorsze warunki klimatyczne, zarówno wewnątrz, jak i na zewnątrz pomieszczeń na całym świecie. W celu zapewnienia konstrukcyjnej integralności, zbiorniki HeatWave™ przechodzą kilkietapowe badanie jakościowe na linii produkcyjnej.

Naczynia rozszerzalne HeatWave zostały tak skonstruowane, by mogły być podparte przez rurociągi układu, mocowane poprzez wspornik na ścianie (modele dotychczasowe) lub jako wolnostojące (modele pionowe z podstawą).

DANE TECHNICZNE

HeatWave™ Series Models

Numeracja modeli	Objętość Nominalna		Wysyłka (karton) Objętość		Wysyłka (karton) Waga		Wymiary					
	litr	gal	m ³	ft ³	kg	funty	A		B		C	
							cm	cale	cm	cale	cm	cale
Modele liniowe												
HWB-2LX*	2	0.5	0.055	1.94	12.39	27.31	20.55	8.09	12.60	4.96		
HWB-4LX	4	1.1	0.01	0.35	1.62	3.57	26.05	10.26	16.2	6.38		
HWB-8LX	8	2.1	0.016	0.57	2.00	4.41	30.95	12.18	20.20	7.95		
HWB-12LX	12	3.2	0.023	0.81	2.70	5.95	36.40	14.33	23.00	9.06		
HWB-18LX	18	4.8	0.029	1.02	3.40	7.50	36.40	14.45	27.90	11.20		
HWB-24LX	24	6	0.042	1.48	4.30	9.48	44.40	17.48	29.00	11.42		
HWB-35LX	35	9.2	0.058	2.05	6.66	14.68	47.80	18.82	31.80	12.50		
Modele poziome z podstawą												
HWB-60LV	60	14	0.102	3.60	10.26	22.62	57.60	22.68	38.90	15.31	16.00	6.30
HWB-80LV	80	20	0.134	4.73	14.02	30.91	77.10	30.35	38.90	15.31	16.00	6.30
HWB-100LV	100	26.4	0.168	5.93	18.77	41.38	80.40	31.65	43.00	16.90	12.90	5.08
HWB-130LV	130	34.3	0.21	7.41	26.70	58.86	107.40	42.28	43.00	16.90	12.90	5.08
HWB-150LV	150	40	0.28	9.89	33.30	73.41	92.80	36.54	53.00	20.87	13.85	5.45

Ciśnienie wstępne ładowania fabrycznego: HWB-2LX - HWB-24LX 0.7 bar / 10 psi ; HWB-35LX 1 bar / 15 psi ; HWB-60LV-HWB-150LV 1.5 bar / 22 psi ; Uwaga: Mogą wystąpić drobne zmiany wymiarów

Maksymalna temperatura pracy: 99°C / 210°F

Maksymalne ciśnienie robocze: 6 bar / 87 psi

Przyłącze: HWB-2LX - HWB-80LV chromowana stal węglow 3/4" BSP inline ; HWB-100LV - HWB-150LV kolanko ze stali nierdzewnej 1" BSP

* HWB-2LX: 12 sztuk w kartonie

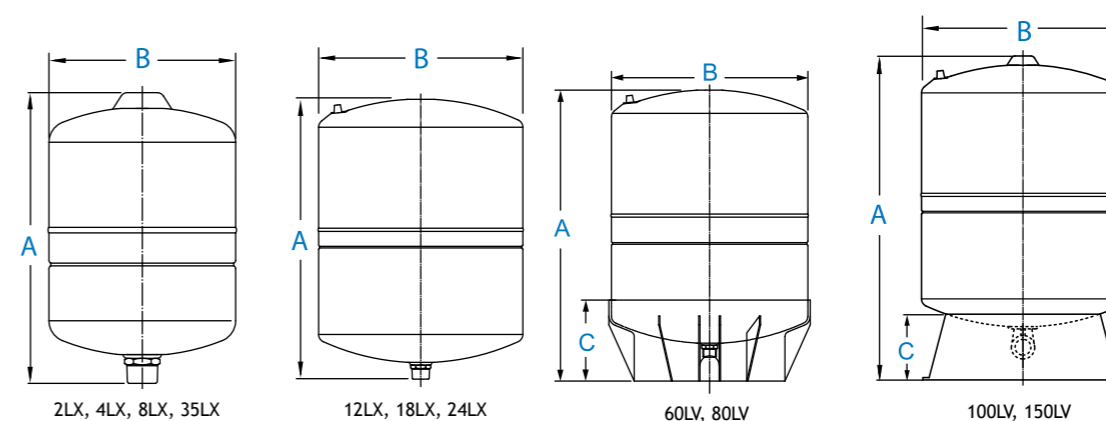

ISO:9001 CE 

SERIA SolarWave™



WŁAŚCIWOŚCI

- Przepona wykonana z gumy butylowej wysoko-temperaturowej
- Duży współczynnik rozszerzalności objętościowej
- Powłoka zewnętrzna wykańczająca wykonana z poliuretanowego lakieru dwuskładnikowego natryskiwanego na podkład epoksydowy
- Szczelna pokrywa zaworu powietrznego uszczelniona pierścieniem uszczelniającym typu o-ring
- Obszerne badania
- Konstrukcja nie wymagająca konserwacji

Jeśli szukają Państwo zbiorników GWS o sprawdzonych parametrach, naczynia rozszerzalne SolarWave™ są rozwiązaniem o sprawdzonej jakości dla układów solarnych. Naczynia rozszerzalne SolarWave™ znajdują zastosowanie przy kontroli rozszerzalności i skurczu cieczy, służących do przenoszenia ciepła promieniowania słonecznego w układach ogrzewania słonecznego. Seria SolarWave™ przeznaczona jest do zastosowania w solarnych obiegach cieczy w układach pośredniego przekazywania ciepła.

Zbiorniki SolarWave™ konstruowane są zgodnie z tymi samymi surowymi normami, które stosowane są w odniesieniu do zbiorników PressureWave™ oraz Challenger™. Spełniają one wymagania solarnych układów kolektorowych zarówno w odniesieniu do rozszerzalności cieplnej, jak i skurczu, w celu utrzymywania bezpiecznych i sprawnie działających solarnych układów cieczowych.

Prawidłowo dobrany wymiarowo zbiornik SolarWave™ eliminuje konieczność dotładowywania układu po okresach przestoju lub w przypadkach ekstremalnego wzrostu temperatury. Eliminują one uwalnianie cieczy przez zawór nadmiarowy i utrzymują minimalne ciśnienia robocze w całym układzie.

Serie naczyń rozszerzalnych SolarWave™ mają dużą objętość odbioru, co sprawia, że są one doskonale do kontroli rozszerzalności cieplnej oraz skurczu cieczy w układach kolektorów solarnych, które pracują w szerokim zakresie ciśnień i temperatur. Zbiorniki SolarWave™ przechodzą kilkietapowe badanie jakościowe na linii produkcyjnej w celu zapewnienia konstrukcyjnej integralności każdego z nich.

Inwestycja w zbiorniki SolarWave™ jest warta ich ceny, ponieważ są to najlepsze jakościowo solarne naczynia rozszerzalne dostępne dzisiaj na rynku.

DANE TECHNICZNE

Modele Serii SolarWave™

Numeracja modeli	Objętość Nominalna		Wysyłka (karton) Objętość		Wysyłka (karton) Waga		Dimensions					
	liter	gal	m ³	ft ³	kg	funty	A		B		C	
							cm	cale	cm	cale	cm	cale
Modele liniowe												
SWB-2LX*	2	0.53	0.055	1.94	12.39	27.31	20.55	8.09	12.60	4.96		
SWB-8LX	8	2.1	0.016	0.57	2.17	4.78	30.95	12.19	20.20	7.95		
SWB-12LX	12	3.2	0.023	0.81	2.87	6.33	36.40	14.33	23.00	9.06		
SWB-18LX	18	4.8	0.029	1.02	3.80	8.38	36.40	14.33	27.90	10.98		
SWB-24LX	24	6	0.042	1.48	5.04	11.11	44.40	17.48	29.00	11.42		
SWB-35LX	35	9.2	0.058	2.05	6.64	14.64	47.80	18.82	31.80	12.50		
Modele poziome z podstawą												
SWB-60LV	60	14	0.102	3.60	10.80	23.81	57.60	22.68	38.90	15.31	16.00	6.30
SWB-80LV	80	20	0.134	4.73	14.02	41.38	77.10	30.35	38.90	15.31	16.00	6.30
SWB-100LV	100	26.4	0.168	5.93	18.77	41.38	80.40	31.65	43.00	16.90	12.90	5.08
SWB-130LV	130	34.3	0.21	7.41	26.78	59.04	107.40	42.28	43.00	16.90	12.90	5.08
SWB-150LV	150	40	0.21	7.41	34.97	77.10	93.80	36.93	53.00	20.87	12.90	5.08

Maksymalna temperatura robocza: 130°C / 266°F

Maksymalne ciśnienie robocze: 10 bar / 150 psi

Przyłącze instalacyjne: SWB-2LX - SWB-80LV stal nierdzewna 3/4" BSP inline ; SWB-100LV - SWB-150LV kolanko ze stali nierdzewnej 1" BSP

Ciśnienie wstępne ładowania fabrycznego: 1.9 bar / 28 psi

* SWB-2LX and SWN-2LX: 12 sztuk w kartonie

Uwaga: Mogą wystąpić drobne zmiany wymiarów

Powyżej 150l stosować zbiorniki serii Challenger™

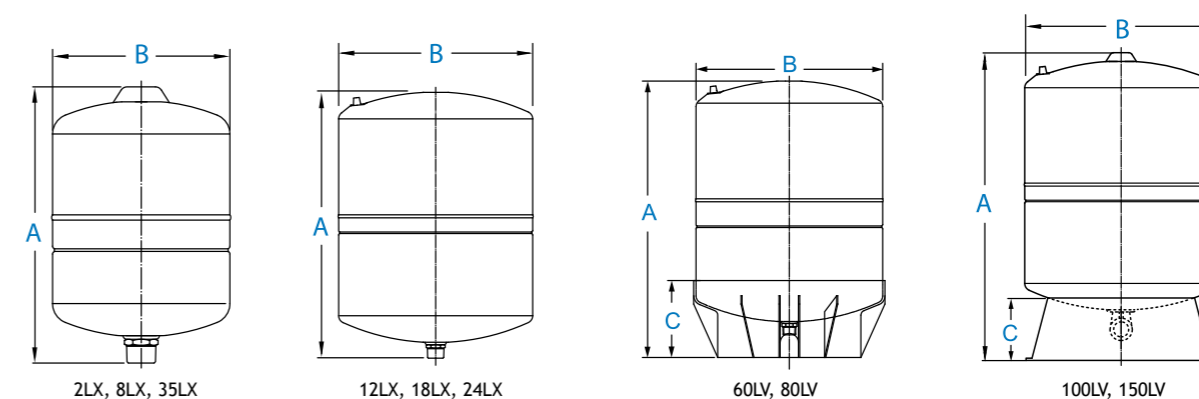

Jeśli temperatura układu solarnego wykazuje potencjał wzrostowy do poziomu przekraczającego punkt parowania płynu solarnego, pomiędzy kolektorem solarnym a naczyniem rozszerzalnym SolarWave™ należy zamontować komorę skraplacza lub węzownicę, w celu kontroli maksymalnej temperatury płynu w zbiorniku SolarWave™.



ISO:9001 CE 

SERIA PumpWave™



WŁAŚCIWOŚCI

- Ciśnienie początkowe regulowane od 1 do 2,5 bar
- Wskaźniki LED: Zasilanie włączone, Pompa Włączona/Pompa Wyłączona, Test na sucho, Reset
- Przekaznik do bezpośredniego sterowania silnikiem do 1,5 kW 220 V AC 50/60 Hz

PumpWave™ to sterownik pompy wody z elektroniczną kontrolą ciśnienia wody w zbiorniku buforowym. Pozwala wyeliminować zjawisko częstego załączania się pompy na bardzo krótki czas, na przykład na potrzeby uzupełnienia wycieków lub przy aplikacjach o bardzo małym poborze wody. Sterownik PumpWave™ połączony jest z zewnętrznym zbiornikiem wody i za pomocą czujnika ciśnienia zarządza automatycznie pracą pompy. Proces jest prosty. PumpWave™ kontroluje pobór wody ze zbiornika i ciśnienie w zbiorniku. Gdy ciśnienie spadnie do nastawionego poziomu minimalnego - sterownik załączy pompę wody i pozwoli na jej pracę aż do momentu ustania odbioru wody ze zbiornika. PumpWave™ zapewnia stałą dostępność wody w instalacji oraz zabezpiecza pompę przed pracą na sucho. Upraszcza również instalację pompy, gdyż wraz z poziomym zbiornikiem (na przykład serii PressureWave™) służy jej za stabilną podstawę.

PumpWave™ przykręcany jest bezpośrednio do 1" przyłącza wody dowolnego poziomego zbiornika GWS dla pełnej kontroli pompy z odpowiednim zbiornikiem ciśnieniowym.

Model	Masa (kg)	Maks ciśnienie (bar)	Połączenie	Wymiary	
				Wysokość	Szerokość
PUW Electronic	2.0	10	1" GAS	22 cm	15 cm

PumpWave™ można również nabyć wraz ze zbiornikiem poziomym z serii PressureWave.

- sterownik PumpWave™ jest odpowiedni dla silników jednofazowych do 1,5 kW
- fabryczne ciśnienie startowe 1,8 bar
- PumpWave™ musi być zainstalowana z pompą elektryczną o minimalnym ciśnieniu roboczym o co najmniej 1 bar powyżej zaprogramowanego ciśnienia startowego
- maksymalna wydajność: 100 L/m

Akcesoria



Złącze 3 wyjściowe

- A3WYC-BSP**
3 wyjściowe złącze z mosiądzu 1" MFF BSP
- A3WYC-NPT**
3 wyjściowe złącze z mosiądzu 1" MFF NPT



Złącze 5 wyjściowe

- A5WYC-BSP**
5 wyjściowe złącze z mosiądzu 1" MFF BSP 1/4" MF
- A5WYC-NPT**
5 wyjściowe złącze z mosiądzu 1" MFF NPT 1/4" MF



Inteligentny zawór ciśnieniowy

- ASP1**
Smart Pressure Valve with check valve 1" NPT
- ASP2**
Smart Pressure Valve without check valve 1" NPT



Czujniki ciśnienia

- APSW2F**
PCzujnik ciśnienia ze złączem żeńskim 1/4" 1,4-2,8 bar (20/40 psi)
- APSW3F**
Czujnik ciśnienia ze złączem żeńskim 1/4" 2,1-3,4 bar (30/50 psi)



Złącze elastyczne ze stali nierdzewnej

- A70MFC-BSP**
700mm M/F SS Złącze elastyczne 1" BSP
- A70MFC-NPT**
700mm M/F SS Złącze elastyczne 1" NPT
- A80MFC-BSP**
800mm M/F SS Złącze elastyczne 1" BSP
- A80MFC-NPT**
800mm M/F SS Złącze elastyczne 1" NPT
- A100MFC-BSP**
1000mm M/F SS Złącze elastyczne 1" BSP
- A100MFC-NPT**
1000mm M/F SS Złącze elastyczne 1" NPT



Złącze elastyczne ze stali nierdzewnej z kolankiem

- A70MFC-BSP**
700mm M/F SS Złącze elastyczne z kolankiem 1" BSP
- A70MFC-NPT**
700mm M/F SS Złącze elastyczne z kolankiem 1" NPT
- A80MFC-BSP**
800mm M/F SS Złącze elastyczne z kolankiem 1" BSP
- A80MFC-NPT**
800mm M/F SS Złącze elastyczne z kolankiem 1" NPT
- A100MFC-BSP**
1000mm M/F SS Złącze elastyczne z kolankiem 1" BSP
- A100MFC-NPT**
1000mm M/F SS Złącze elastyczne z kolankiem 1" NPT



Manometry

- A2PG**
2" manometr 0-7 bar (100 psi) 1/4" męski
- A25PG**
2,5" manometr 0-10 bar (145 psi) 1/4" męski



Uchwyt uniwersalny

- BR UNIVERSAL**
Pas ze stali nierdzewnej z uchwytem montażowym.